



D-060 HF NS PN16



D-060-C HF NS PN 16

D-062 HF NS PN 25

שסתום אוויר משולב לספיקות גבוהות, משכך הלם.

- אופן תפקוד השסתום מקטין הלחי מים בסביבתו בזכות סגירה איטית ושקטה בת שלושה שלבים.
- צורתו האוירודינמית של השסתום מבטיחה ספיקות גבוהות של אוויר.
- גוף השסתום הקינטי יצוק, עומד בפני מכות הלם ומצופה בפוליאיסטר קלוי בתנור.
- טבעת האטימה בשסתום הקינטי מורכבת מתושבת ברונזה הנושאת את הלחץ ומאטם גומי, תכונה המבטיחה עמידות.
- נחיר השסתום האוטומטי ששטחו 12 מ"ר, משחרר כמויות אוויר גדולות ואינו נסתם.
- גוף השסתום האוטומטי עשוי מחומרים פלסטיים באיכות גבוהה העמידים בפני מכות הלם והחלקים הפנימיים מחומרים עמידים לקורוזיה.
- D-060-C HF NS, D-062 HF NS מעטפת השסתום האוטומטי יצוקה ומקנה הגנה מלאה לשסתום במקומות בהם קיים חשש לחבלה, עמידה בפני מכות הלם.

בחירה

- ניתן לרכוש את השסתום מתוברג (2") או מאוגן לפי כל תקן נדרש.
- להתאמה מירבית, מומלץ להגדיר את הרכב הנוזלים ודרישות המערכת.
- לבחירת השסתום ומיקומו, ניתן להעזר בדף ההמלצות ובמח' השייוק.
- בהזמנה נא לציין דגם, מידה, לחץ עבודה, תקן אוגנים וציפויים מיוחדים.



תאור

שסתום אוויר משולב לספיקות גבוהות, משכך הלם, מונע טריקות, משלב בתוכו שסתום אוויר קינטי, שסתום אוויר אוטומטי ומנגנון לשחרור מבוקר של האוויר (NS). מנגנון זה הוא שסתום אל חוזר (NORMALLY OPEN) המותקן בפתח יציאת האוויר מהשסתום. השסתום המשולב משחרר אוויר בעת מילוי המערכת, מאפשר כניסת אוויר כשהמערכת מתרוקנת מהנוזל ומשחרר אוויר כלוא כאשר המערכת תחת לחץ. שסתום זה מגן על מרכיבי המערכת מפני הלם מים בצגרת במצבים של הפרדת עמוד המים או מילוי מהיר של הקו במים.

ייעוד

- מערכות הולכת מים בהן צפויים מצבים של הלם מים וטריקות.
- נקודות גבוהות בקוים בעלי שיפוע חד.
- נקודות בהן נוצרת הפרדת עמוד המים.

תיפקוד

שסתום האוויר מדגם D-060 HF NS משכך את ההלם ומונע טריקה בתהליך בן שלושה שלבים:
 בעת הפסקת השאיבה ויציאת המים מהקו, נוצר ואקום, שסתום האוויר מכניס כמויות אוויר גדולות לקו ושובר את האקום שנוצר.
 בעת יציאת האוויר, יודע השסתום להבחין בין יציאת אוויר איטית שאינה מסכנת את הקו לבין יציאה מהירה העלולה לגרום להלם עם הגעת המים לשסתום האוויר.
 מנגנון ה-NS מופעל (נסגר) ומפחית את ספיקת האוויר היוצא ובולם באמצעות האוויר הנותר בקו את מהירות ההתקדמות של זרם המים, כך גם יקטין את ההלם הנובע משינוי מהירות זרימת המים המגיעה לשסתום האוויר.

תכונות

- השסתום מיוצר בקטרים 2", 3", 4", 6", 8", 10".
- לחץ עבודה:
- D-060 HF NS, D-060-C HF NS מ-0.2 עד 16 בר (בדיקה ב-25 בר)
- D-062 HF NS מ-0.2 עד 25 בר (בדיקה ב-40 בר)
- טמפרטורת עבודה מקסימלית 90° C.

שחרור אויר מהנחיר האוטומטי

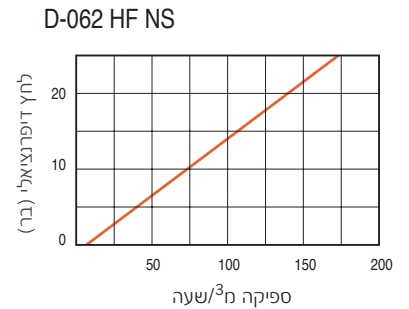
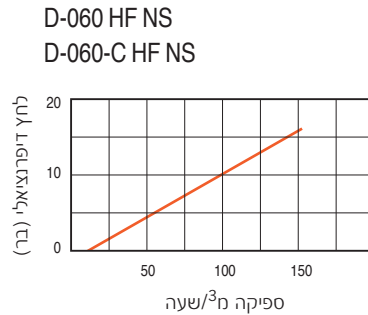

מיפרט חלקים

| חומר (25 בר) | חומר (16 בר) | שם החלק | מס' |
|------------------------|------------------------|---------------------|-----|
| S-052 | S-050-C, S-050 | שסתום אויר אוטומטי | .1 |
| פלב"ם SAE 304 | פלב"ם SAE 304 | מוט הברגה ואום כיפה | .2 |
| יציקת ברזל אפורה | יציקת ברזל אפורה | מכסה רשת | .3 |
| ASTMA-48 CL.35B | ASTMA-48 CL.35B | | |
| פלב"ם SAE 304 | פלב"ם SAE 304 | רשת | .4 |
| יציקת פלב"ם CF8M | יציקת פלב"ם CF8M | טבעת 4"-2" | .5 |
| פלדה DIN ST-37 | פלדה DIN ST-37 | 10"-6" | |
| ניפל פלב"ם 3/4" | ניפל פלב"ם 3/4" | 10"-6" | .6 |
| יציקת פלב"ם CF8M | יציקת פלב"ם CF8M | 4"-2" | .7 |
| יציקת ברזל אפורה | יציקת ברזל אפורה | 10"-6" | |
| ASTMA-48 CL.35B | ASTMA-48 CL.35B | | |
| פלדה מצופה באבץ קובלט | פלדה מצופה באבץ קובלט | בורג+אום | .8 |
| יציקת ספרודיאלית | יציקת ברזל אפורה | מכסה 4"-2" | .9 |
| ASTMA-536-60-40-18 | ASTMA-48 CL.35B | | |
| יציקת ספרודיאלית | יציקת ספרודיאלית | 6" | |
| ASTMA-536-60-40-18 | ASTMA-536-60-40-18 | | |
| יציקת ספרודיאלית | יציקת ברזל אפורה | 10"-8" | |
| ASTMA-536-60-40-18 | ASTMA-48 CL.35B | | |
| BUNA-N | BUNA-N | אורינג | .10 |
| ברונזה ASTM B-62 B-271 | ברונזה ASTM B-62 B-271 | תושבת דיזה 8"-2" | .11 |
| פלב"ם SAE 316/304 | פלב"ם SAE 316/304 | 10" | |
| גומי E.P.D.M. | גומי E.P.D.M. | אטם דיזה | .12 |
| פוליקרבונט | פוליקרבונט | מצוף 6"-2" | .13 |
| פלב"ם SAE 316 | פלב"ם SAE 316 | 10"-8" | |
| יציקת ספרודיאלית | יציקת ברזל אפורה | 4"-2" | .14 |
| ASTMA-536-60-40-18 | ASTMA-48 CL.35B | | |
| יציקת ספרודיאלית | יציקת ברזל אפורה | 10"-6" | |
| ASTMA-536-60-40-18 | ASTMA-48 CL.35B | | |

ספיקות אויר מהנחיר הקינטי

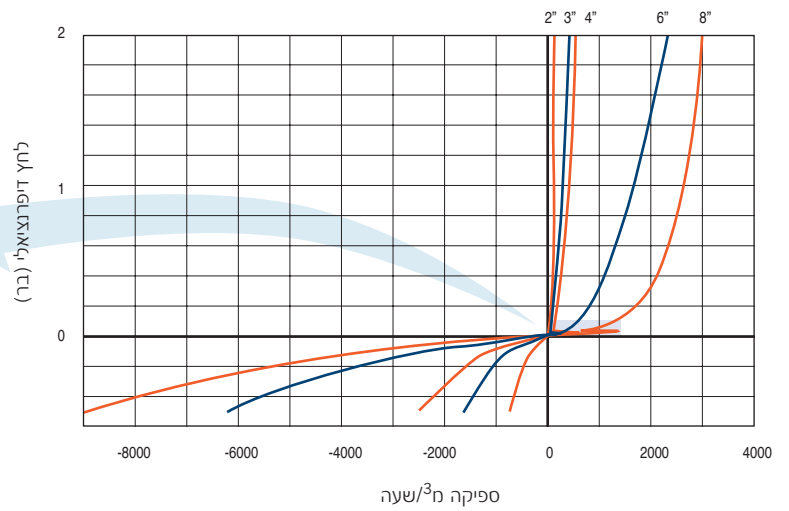
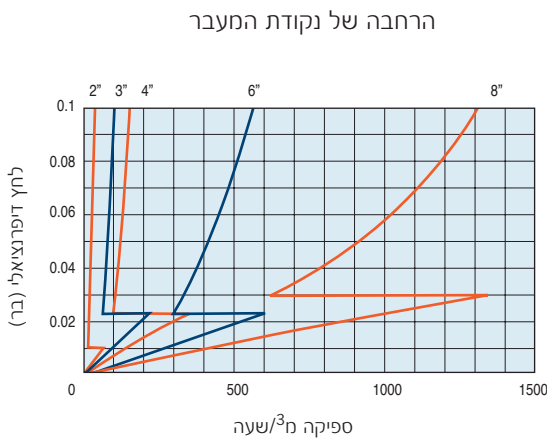

מידות ומשקל

| משקל (16 בר) ק"ג | B מ"מ | A מ"מ | קוטר |
|---------------------|----------|----------|-----------|
| 14 | 359 | 190 | 2" חאוגן |
| 14 | 349 | 190 | 2" מתוברג |
| 21 | 424 | 234 | 3" |
| 31 | 459 | 269 | 4" |
| 92 | 707 | 375 | 6" |
| 156 | 832 | 463 | 8" |
| - | 993 | 586 | 10" |

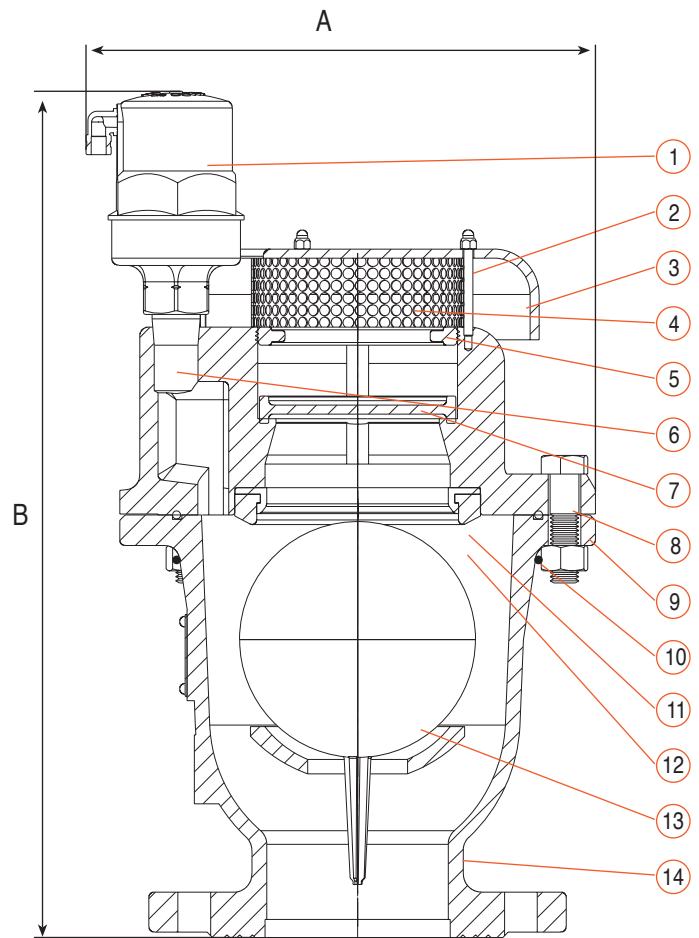

תאור הפעולה בזמן מילוי מהיר של המערכת

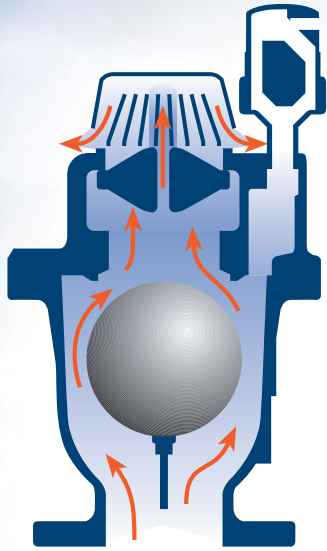

2. כאשר לחץ האויר היפרנציאלי מגיע לרמה קבועה מראש (בד"כ בין 10 ל-35 ס"מ) ייסגר מדף השניקה.

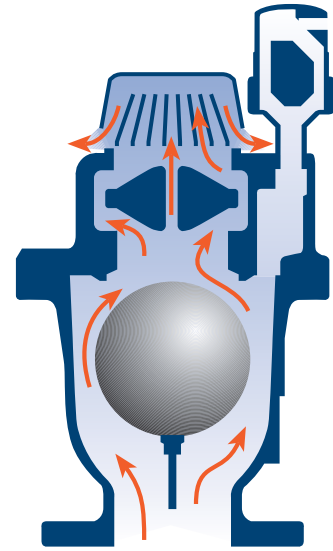

1. בעת מילוי מהיר של מים במערכת, דוחפים המים את האויר דרך שסתום האויר לאטמוספירה ונוצר הבדל לחץ בין פנים השסתום ובין הלחץ באטמוספירה. זהו לחץ אויר דיפרנציאלי המשפיע על מהירות ספיקת האויר.

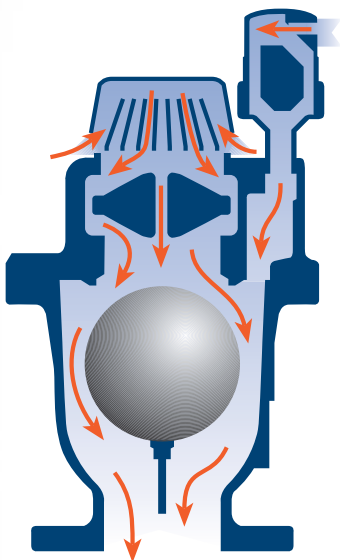

4. עם ירידת מפלס המים במערכת (לעת ניקוז הקו). תת הלחץ שנוצר בשסתום מאפשר למצופף לרדת, לפתוח את הנחיר הקינטי (האוריפיס הגדול), להחזיר את מדף השניקה למצב פתוח (Normally Open) ולהכניס כמות גדולה של אויר לקו.

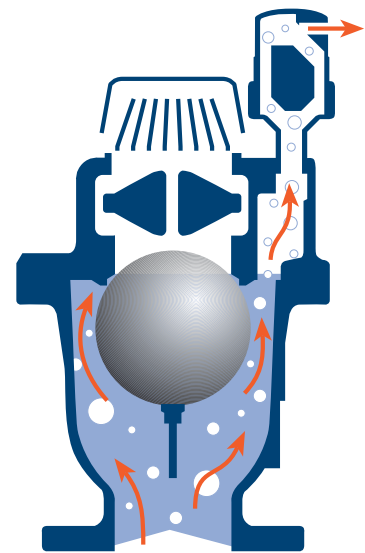

3. אויר ימשיך לצאת דרך הנחיר הקטן של המדף עד ליציאת כל כמות האויר שבשסתום והמים יחדרו ויגיעו למצופף הקינטי ויגרמו לסגירה איטית של המצופף על הנחיר הקינטי. שלב כפול זה של שחרור אויר מבוקר דרך נחיר קטן מאיט את מהירות התנועה של עמוד המים ויוצר כרית אויר זמנית באזור השסתום. פעולות אלו מונעות את סגירת המצופף במהירות ועל ידי כך מונעות את תופעת הטריקה ומפחיתות את הלם המים.